

# KOTOUČOVÝ PR. 89/63mm

(s ložiskem 6204)

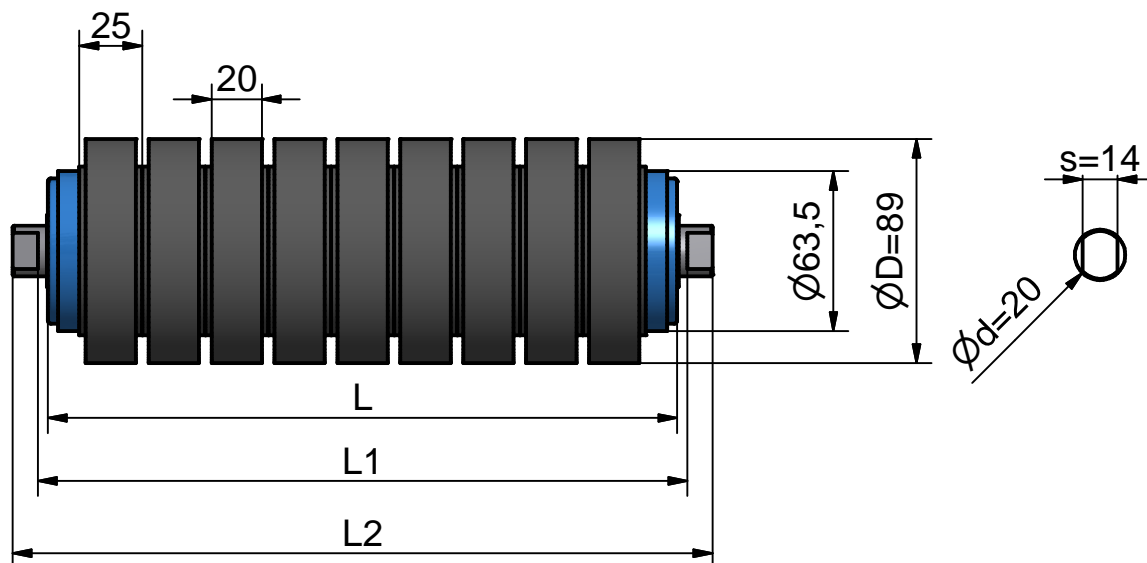

STANDARDNÍ ROZMĚRY				
L	L1	L2	POČET KOTOUČŮ	VÁHA
200	208	228	8	2,73
250	258	278	10	3,29
300	308	328	12	3,84
318	323	343	12	3,95
380	388	408	15	4,72
400	408	428	16	4,96
450	458	478	18	5,52
465	473	493	18	5,62
500	508	548	20	6,13
600	608	648	24	6,57

## PROVEDENÍ:

trubka konstrukční podélně svařovaná EN 10 219, 63,5x2,9

ocel tažená kruhová pr. 20mm, h9, tř. 11109

ocelová víčka z hlubokotažného plechu tl. 2mm svařená k tělu válečku

ložisko 6204 2RS C3

čtyřdílné labyrintové těsnění s krytkou v provedení ZN (pozinkovaný plech)

pojistný kroužek na hřídel D20

povrchová úprava RAL 5015 modrá (při zajištění kroužky povrchová úprava - černá základová barva RAL 9005)

**+ kotouč pr. 89 / 61 / 28, ozn. 433, 68+-5 Sh**

Ize zajistit kroužky proti posuvu kotoučů po těle válečku

## PŘÍKLAD OBJEDNÁNÍ

**kotoučový pr. 89 / 63 / 250 / 6204 / 20 / 14, L1=258, L2=278mm - 10 ks**

povrchová úprava RAL 5015 modrá, čtyřdílné labyrintové těsnění ZN krytka

(při zajištění kroužky povrchová úprava - černá základová barva RAL 9005)

Rozměry, které nejsou uvedeny v tabulce vyrobíme po upřesnění zákazníkem.

Osazení hřídele lze upravit.

**AMG**<sup>®</sup>  
Karel Pícha, s.r.o.