

AMG[®]

Karel Pícha, s.r.o.



Panuškova 744
Světlá nad Sázavou
582 91

Tel/fax: + 420 569 456 905
amg@mail.cz
www.amgpicha.cz

www.amgpicha.cz



Vážený obchodní přítel,

dovolujeme si Vám představit firmu AMG-Karel Pícha, s.r.o., jejímž hlavním posláním je veškerá činnost zabývající se výrobou, dodávkami a montážemi ocelových konstrukcí, technologických celků a službami, které se týkají celého širokého spektra těžby a zpracování nerostných surovin. Na základě vlastní nebo dodané výrobní dokumentace, dodáváme a montujeme jakékoliv technologické celky určené zejména na těžbu a následné zpracování nerostných surovin.

Firma AMG-Karel Pícha, s.r.o. rovněž zabezpečuje montážní práce a servis. Navíc má ve svém výrobním programu zahrnuté tyto služby a produkty:

poradenská činnost a technické řešení technologií určených pro těžbu a zpracování nerostných surovin, nákreby studií, kreslení výrobních výkresů, zajišťování projektových dokumentací, zprostředkovatelská činnost, dopravníky, válečky (hladké, pogumované, kotoučové, spirálové, strážní, diskové), válečkové tratě (poháněné, nepoháněné), pražce (standardní, šípové, samostavitelné), držáky spodních válečků, držáky strážních válečků, bubny (poháněcí, vratné, převáděcí), stěrače (pákové, šípové, segmentové, břitové), korečkové dehydrátory, mobilní třídírny, prodej dopravních pásů (hladké, speciální, technické pryže), spojování dopravních pásů (hotové smyčky, lepení na provozech), pogumování bubnů, ocelové rámy, ocelové konstrukce.



OSTATNÍ VÝROBA

Vyrábíme technologické celky dle výkresové dokumentace zákazníka (Hartl, Lavys, apod.). Na základě vlastní nebo dodané výrobní dokumentace, dodáváme a montujeme jakékoliv technologické celky určené zejména pro těžbu a následné zpracování nerostných surovin.

DOPRAVNÍ PÁSY

Prodáváme dopravní pásy hladké, oleji-chemicky odolné, teplotně odolné, chevrony, technické pryže, provádíme pogumování bubnů, zajišťujeme lepení a spojování dopravních pásů.

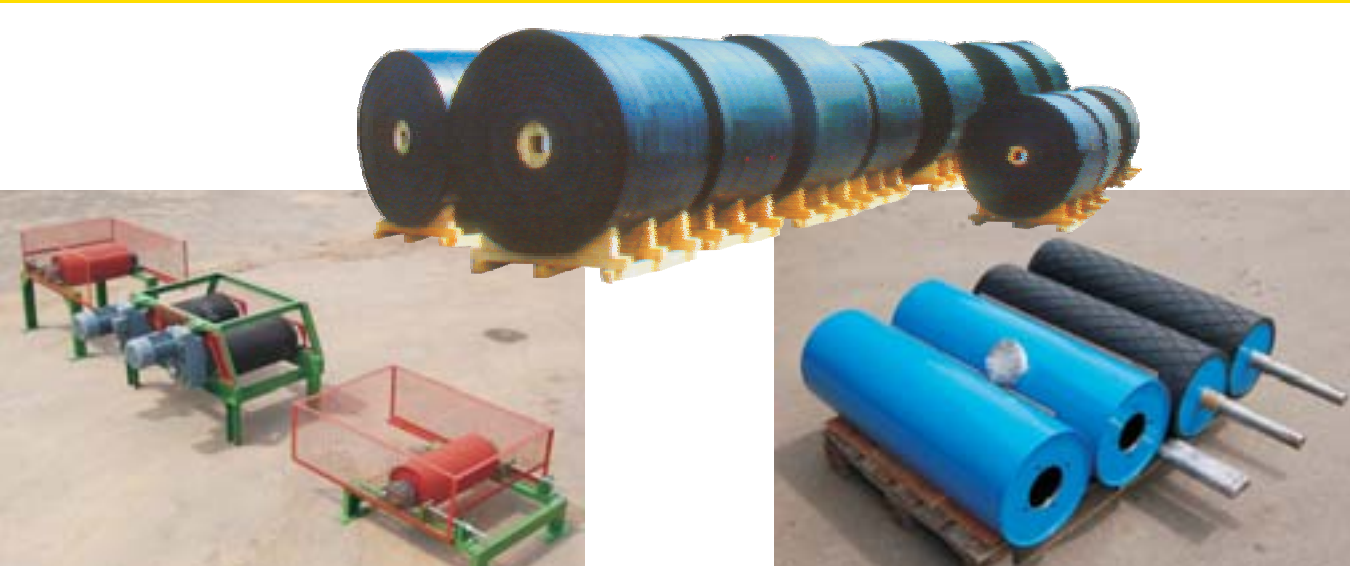

Dopravní pásy

Ostatní výroba

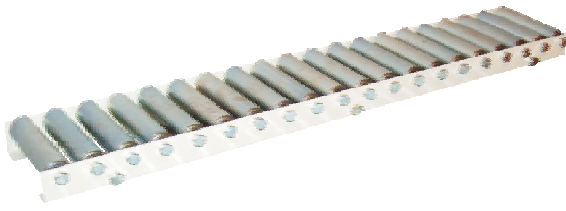

VÁLEČKOVÉ TRATĚ

Válečkové tratě poháněné, nepoháněné. Různých délek, průměrů válečků, užití dle přání a požadavku zákazníka.

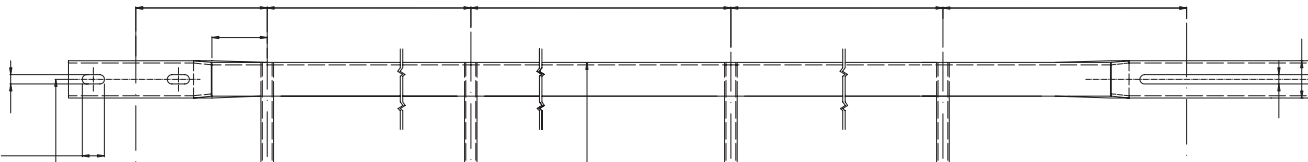
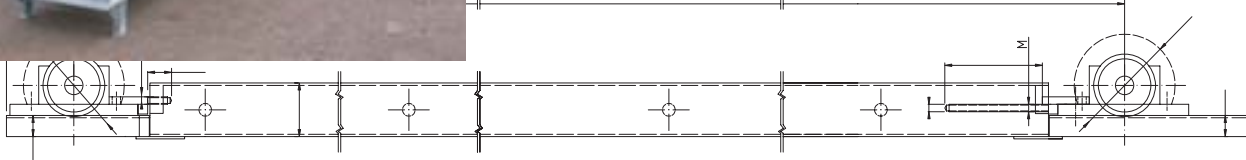

DOPRAVNÍKY

Dopravníky příhradové konstrukce, plnonosíkové konstrukce kompletně osazeny. Včetně zajišťování náhradních dílů k dopravníkům (bubny, násypky, výsypy, napínání atd..)



Válečkové tratě

Dopravníky

AMG[®]

Karel Pícha, s.r.o.

KVALITA

SPOLEHLIVOST

RYCHLÉ DODÁVKY

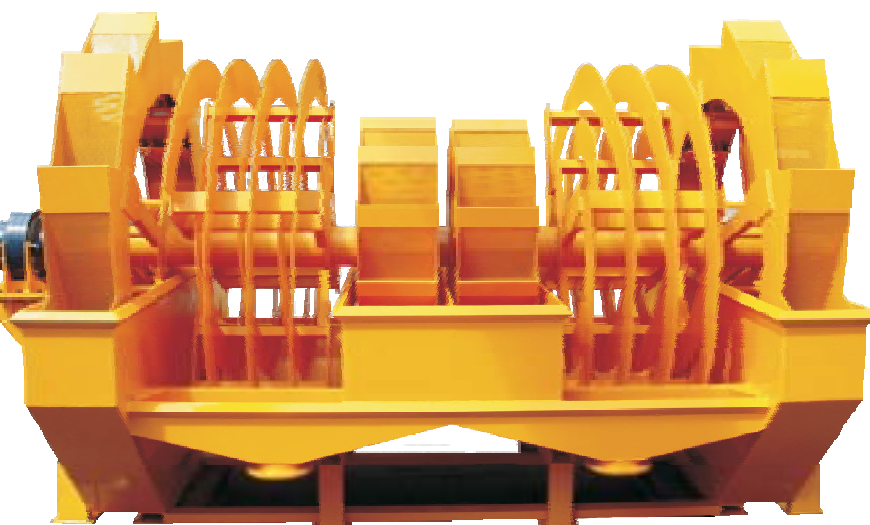

KOREČKOVÉ DEHYDRÁTORY

Jsou zařízení na odlučování vody ze štěrkopísku (frakce 0–2mm až 0–22mm) nebo materiály s větším podílem jemných frakcí.



Korečkové dehydrátory
Montážní a servisní práce

MONTÁŽNÍ A SERVISNÍ PRÁCE

Provádíme servisní a montážní práce, údržby, úpravy provozů a technologií, lepení dopravních pásů. Jsme schopni zajistit opravy v rekordně krátké době.

WWW.AMGPICHA.CZ

AMG[®]

Karel Pícha, s.r.o.

KVALITA

SPOLEHLIVOST

RYCHLÉ DODÁVKY



DOPRAVNÍKOVÉ VÁLEČKY

Dopravníkové válečky vyrábíme hladké pro osazení horní větve pásu kotoučové určené pro dopadová místa dopravníků diskové, pogumované, spirálové pro osazení spodních větví dopravníků, strážní pro usměrňování dopravního pásu.

DOPRAVNÍKOVÉ PRAŽCE

Dopravníkové pražce pro pásovou dopravu tvoří nosník z L nebo U profilu, který je opatřen držáky (většinou z pásové oceli) pro uložení válečků. Horní a spodní pražce jsou na konstrukci dopravníků uchyceny pomocí příložek a šroubů.

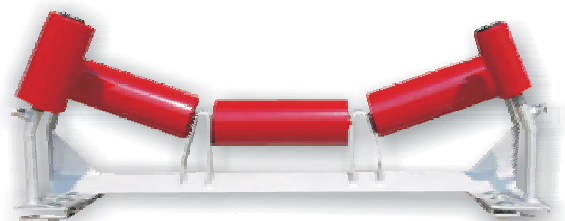
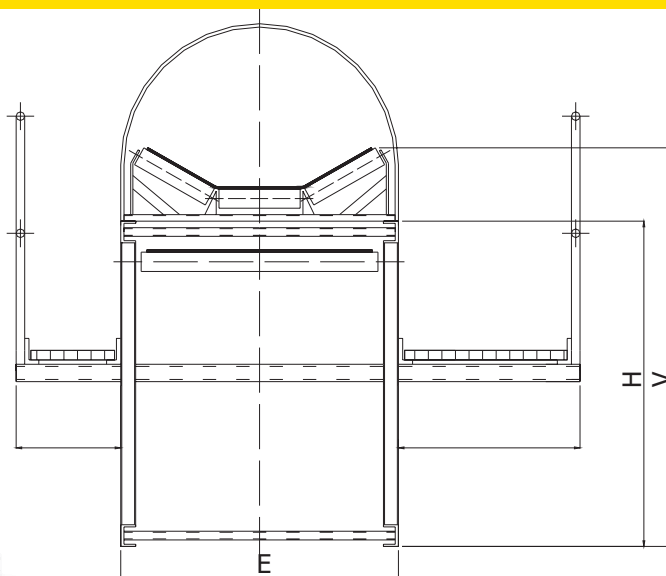
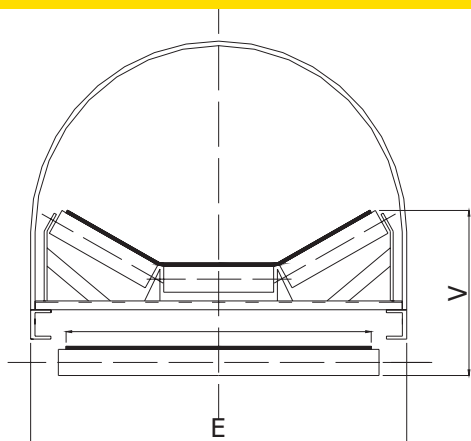

Dopravníkové válečky
Dopravníkové pražce



Oprávnění, certifikáty



www.amgpicha.cz